

PMA

Gelenk-Endstück Ball joint termination

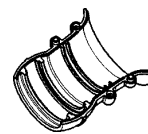

PMAROBO BKE

Das PMA-AUTOMATIONS-System wird aus hochwertig formulierten Polyamiden gefertigt. Es beinhaltet Kabelschutzrohre und Zubehörteile für Energiezuführungen und bietet folgende Vorteile:

- ➔ Erhöhte Bewegungsfreiheit der Schlauchpakete durch Gelenkstücke
- ➔ Optimale Lösung für die Leitungsführung in beweglichen Anwendungen
- ➔ Längere Lebensdauer durch geringe mechanische Belastung der Schlauchpakete
- ➔ Einfache Montier- und Austauschbarkeit
- ➔ Verschiedenste Kombinationsmöglichkeiten

Das BKE-Gelenk-Endstück wird in die [BSH-Rohrschelle](#) eingesetzt und ermöglicht am Leitungsende höchste Bewegungsfreiheit. Durch die massiv verringerte mechanische Belastung werden Rohr und Leitungen zusätzlich geschont. In dieses Teil kann auch eine Kabelstern-Zugentlastung für die innen liegenden Leitungen eingesetzt werden.

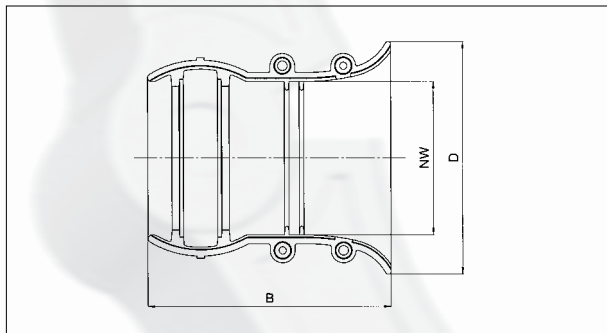

PMAROBO BKE

The PMA AUTOMATION system is manufactured from high-grade, specially formulated polyamides. It includes cable protection conduits and accessories for automation installations and offers the following advantages:

- ➔ Increased degree of freedom for cable packs due to ball joint supports
- ➔ Allows optimum installations in automation applications
- ➔ Extends lifecycle of the cable pack due to reduced mechanical stress
- ➔ Easy to install and exchange
- ➔ Various combinations possible

The BKE ball joint termination used in the [BSH tube clamp](#) offers highest flexibility at the end of the installation. Due to reduced mechanical stress it helps to additionally relief conduit and cables. A grommet can be inserted directly into this termination to hold and strain-relief the cables.

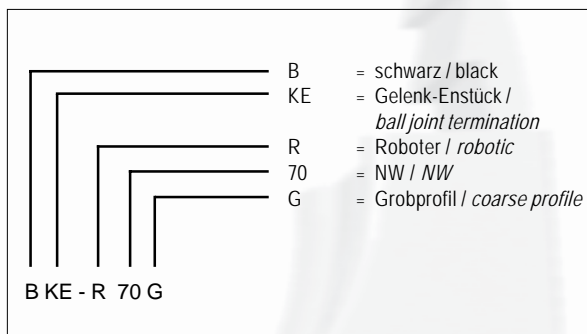

Bestell-Nr. Gelenk-Endstück mit Reduktions-Halbschale	passend zu NW	Dimensionen in mm (nom.)			Gewicht	VE
Order No. ball joint termination with reduction half-shell	fits to NW	B	D	PT-Schrauben	kg/100 Stk.	Stk.
		dimensions in mm (nom.)			weight	PU
		B	D	PT screws	kg/100 pcs	pcs
BKE-R70G	BGN-R56G/70G	56	128	KA 50x20	27.9	18 / 10
BKE-R70G	-	70	128	KA 50x20	25.0	18

PMA

Gelenk-Endstück

Ball joint termination

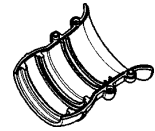
**PMAROBO BKE**

Eigenschaften	Properties	Einheit	Wert	Prüfmethode
		Unit	Value	Test
auf Anfrage	on request			
Anwendung	Application	Lieferumfang	Delivery content	
<p>BKE-Gelenk-Endstück BKE ball joint termination</p>		4 PT-Schrauben 4 PT screws KA 50x20	BKE-RxxG	

Die vorliegenden Daten entsprechen unseren heutigen Kenntnissen, sind jedoch ohne Verbindlichkeit. Die Prüfungen, welche diesem Datenblatt zugrunde liegen, entsprechen den heutigen Normen und Erkenntnissen. Die Abgabe erfolgt nach bestem Wissen, jedoch unter Ausschluss der Haftung bei unsachgemässer Anwendung des Produktes. Der Kunde wird damit nicht von einer Eingangskontrolle entbunden. Die Eignung des Produktes auf eine spezifische Anwendung muss vom Benutzer des PMA-Produktes selbst überprüft werden. Jegliche Produktheftung bezüglich der Systemeigenschaften erlischt, wenn das PMA-System mit Fremdprodukten kombiniert wird.

The specified values correspond to our actual knowledge and include no liability. The tests which underlie this data sheet correspond to the present standards and actual knowledge. The values are issued without any responsibility for any unjustified application of the product. This document does not release the customer from carrying out a vendor inspection control. Users of PMA products should make their own evaluation to determine the suitability of each such product for the specific application. If PMA products are used in conjunction with non PMA products, all product liability claims will be rejected.