

HFAK

EMCFIX

application	<ul style="list-style-type: none"> in machine and railway vehicle construction and industry
material	<ul style="list-style-type: none"> nickel-plated aluminium
characteristics	<ul style="list-style-type: none"> high shielding alternation and low coupling resistance disturbance signals such as electrical signals and magnetic fields will be discharged to the housing/casing compatible with the complete PMAFIX system as well as with standard cable glands allows complete pre-assembly of the cable loom easy and quick installation
Ingress protection	in connection with PMAFIX system up to IP68 (EN 60529 / DIN 40050 / IEC 60529)
suitable for	PMAFIX, PMAFLEX, PMAJACK braid types FCU and FCK

EMVFIX

Einsatzbereich	<ul style="list-style-type: none"> im Maschinen-, Schienenfahrzeugbau und in der Industrie
Material	<ul style="list-style-type: none"> Aluminium vernickelt
Eigenschaften	<ul style="list-style-type: none"> hohe Schirmdämpfung und niederer Kupplungswiderstand Störeinflüsse, wie elektrische Impulse und magnetische Felder werden auf das Gehäuse abgeleitet einsetzbar in gesamtes PMAFIX-System oder mit Standard-Kabelverschraubungen ermöglicht kompl. Vormontage des Kabelbaums einfache und schnelle Montage
Dichtheit	in Verbindung mit PMAFIX-System bis zu IP68 (EN 60529 / DIN 40050 / IEC 60529)
passend zu	PMAFIX, PMAFLEX, PMAJACK Geflechtypen FCU und FCK

order no.	fits to thread		conduit size	fits to metal braid		dimensions in mm (nom.)					weight	packing unit	
	1	2			FCK	FCU	g	A	B	ID			∅ D
Bestell-Nr.	passend zu Gewinde		Rohr-grösse	passend zu Metall-Geflecht		Dimensionen in mm (nom.)					Gewicht	Verp.-Einheit	
	1	2	NW	FCK	FCU	g	A	B	ID	∅ D	sw	kg/100 pcs	PU/pcs
												kg/100 Stk.	VE/Stk.
	HFAK-M32/25-13	M32x1.5 M25x1.5	23	20	20	13.0	42.0	11.0	16.8	39.0	36	4.8	1
	HFAK-M40/32-13	M40x1.5 M32x1.5	29	20 25*	20	13.0	51.0	13.0	22.4	50.0	46	9.7	1
	HFAK-M50/40-14	M50x1.5 M40x1.5	36	30 50 35*	40	14.0	58.0	26.0	32.4	59.0	55	16.2	1
	HFAK-M63/63-14	M63x1.5 M63x1.5	48	35 50	40	14.0	57.5	26.0	43.4	75.0	70	15.4	1

Our customer service or local distribution partner will be pleased to help you concerning product availability and lead time
 Unser Kundendienst oder die lokale PMA-Vertretung gibt Ihnen über die Artikelverfügbarkeit und Lieferzeit gerne Auskunft

* use of these metal braid sizes partially possible
 Verwendung dieser Metall-Geflecht-Größen bedingt möglich

Code reference	Nr.-Schlüssel
HFAK = type	Typ
M = thread type	Gewindeart
40 = thread size 1	Gewindegrösse 1
32 = thread size 2	Gewindegrösse 2
13 = thread length	Gewindelänge

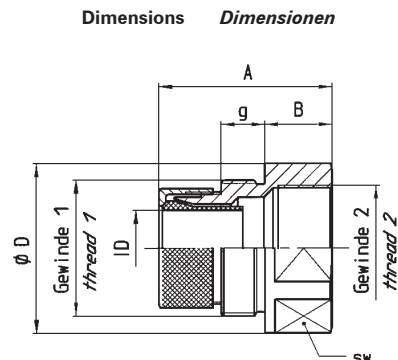

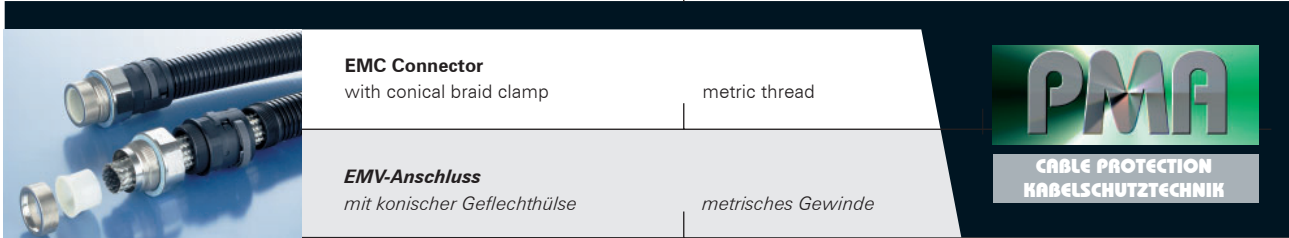

EMC Connector
with conical braid clamp

metric thread

EMV-Anschluss
mit konischer Geflechthülse

metrisches Gewinde

HFAK

EMCFIX

EMVFIX

properties

Eigenschaften

General **Allgemein**

Optimal screening is guaranteed through 360° clamping of the copper braid to the fitting.
For use in applications, installations and systems where the requirements of EC EMC regulations must be fulfilled.
Low impedance connection allows high short circuit currents to pass.

Der 360° klemmende Abgriff zwischen Kupfergeflecht und Adapter garantiert ein optimaler Schirmwirkungsgrad.
Zur Anwendung für Apparate, Anlagen und Systeme, welche die Anforderungen der EU EMV-Richtlinie erfüllen müssen.
Niedrige Impedanzverbindung lässt hohe Kurzschlussströme zu.

Screening Characteristics **Schirmcharakteristiken** **Transfer Impedance** **Transferimpedanz**

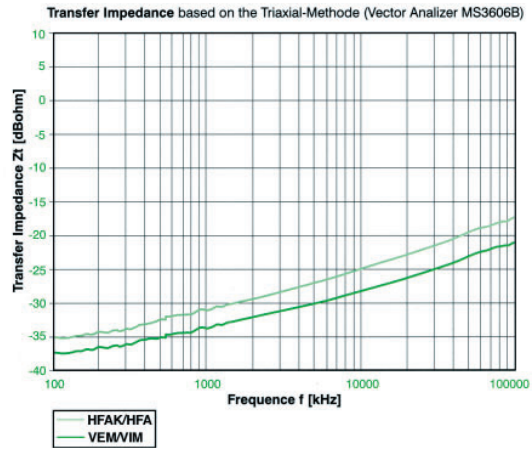
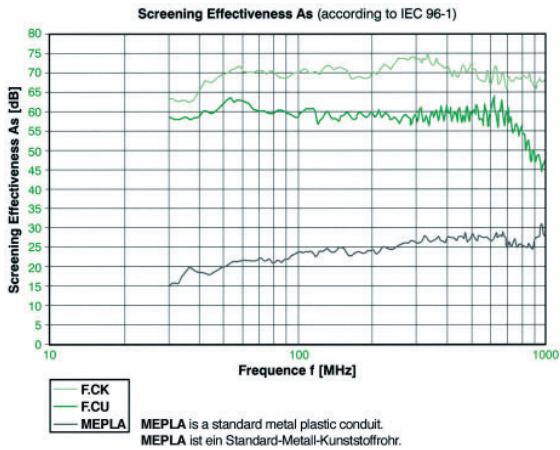

Screening Braid **Abschirmgeflechte**

These connectors specially fit PMAJACK braid types FCU and FCK. Other braid types in connection with HFAK connectors on request.

Die Verschraubungen sind speziell auf die PMAJACK Geflechttypen FCU und FCK ausgelegt. Andere Geflechttypen in Verbindung mit den HFAK-Adaptern auf Anfrage.

Content of delivery **Lieferumfang**

EMC adapter with conical insert and thread gasket (SVN4)

EMV-Adapter mit Konusring und Gewindeflachdichtung (SVN4)

Assembly instructions **Montagehinweis**

Easy and quick installation without soldering.
Please consider the appropriate assembly instructions on www.pma.ch

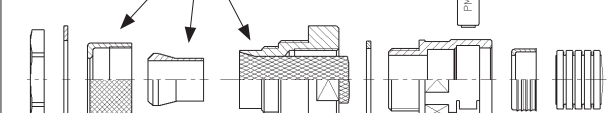

The specifications and instructions for our customers in this document reflect the product engineering level at the time of manufacturing. Please consider the valid data sheet release at a time. For questions please contact the PMA customer service. PMA AG accepts no liability for damages resulting from un-professional installation or application or misuse for a purpose. This disclaimer also includes damages to third parties. It is the customer's responsibility to check the delivered products and immediately notify PMA AG of detected faults. It is also the customer's responsibility to test the delivered product on its applicability for the intended purpose. PMA AG will accept no liability or responsibility for their products if a product or a PMA system is combined or used together with third-party products, i.e. products from other companies than PMA AG. Jurisdiction in all legal disputes concerning product liability have the courts of the canton of Zurich/Switzerland. Swiss law applies. For more information and the newest data sheet releases go to: www.pma.ch

Die in diesem Dokument für unsere Kunden enthaltenen Angaben und Instruktionen entsprechen dem neuesten Stand unserer Technik zum Zeitpunkt der Herstellung des Produktes. Es ist der jeweils gültige Datenblattstand zu berücksichtigen. Bei Fragen wenden Sie sich bitte an den PMA-Kundendienst. Die PMA AG lehnt jede Haftung bei unsachgemässer Montage oder Verwendung sowie Zweckentfremdung des Produktes ab. Dieser Haftungsausschluss umfasst auch allfällige Drittschäden. Es obliegt dem Kunden, die gelieferte Ware zu prüfen und allfällig festgestellte Mängel sofort der PMA AG anzuzeigen. Es obliegt ferner dem Kunden, die Ware auf ihre Eignung zwecks einer spezifischen Anwendung zu überprüfen. Die PMA AG lehnt jegliche Haftung für ihre Produkte ab, wenn ein einzelnes Produkt oder ein PMA-System mit Fremdprodukten, d.h. Produkten anderer Unternehmungen kombiniert bzw. verwendet wird. Gerichtsstand für Streitigkeiten bezüglich Produkthaftung sind die Gerichte des Kantons Zurich/Schweiz. Es kommt Schweizer Recht zur Anwendung. Ergänzende Informationen und neueste Datenblätter unter: www.pma.ch