

**PMA**

## Spezial-Positionsadapter, metrisch Special Spin-coupler, metric



### PMAFIX SCAK Gewinde metrisch IP68

Die Adapter werden aus Messing vernickelt hergestellt. Mit entsprechender Dichtung kann eine Schutzart der Verbindung bis zu IP68 erreicht werden.

Die SCAK-Adapter ermöglichen die Positionierung von Winkel-Verschraubungen. Durch die Kontermutter erlauben sie eine exakte Einstellung der Abgangsrichtung in einer bestehenden Gewindebohrung. Bei der Montage wird etwas Platz zum Einschrauben von Winkelverschraubungen benötigt. Nach der Montage können die SCAK-Adapter aufgrund der kleinen Aussen-dimensionen nahe aneinander positioniert werden (z.B. bei eng gesetzten Rechteck-Vielfachsteckern).

Temperaturbereich : -40°C ... +105°C

Dichtheit : bis zu IP68

Systemzugehörigkeit : PMAFIX

Lieferumfang : Kompletter Adapter mit Gewindegantenschutz und O-Ring-Dichtung für Gewinde 2

### PMAFIX SCAK metric thread IP68

*These adapters are produced from nickel-plated brass. Used with the corresponding seal an ingress protection rating of IP68 will be achieved.*

*The SCAK adapters allow the positioning of elbow connectors. The counter nut allows the fixation of the outlet direction in a given thread hole. Enough space has to be considered for screwing the elbow connectors into position. Once in place, the SCAK adapters can be placed close to each other due to their limited outside dimensions (e.g. for closely positioned rectangular multi-pin connectors).*

Temperature range : -40°C ... +105°C

Ingress protection : up to IP68

System belonging to : PMAFIX

Content of delivery : Complete adapter with thread edge protection and O-ring seal for thread 2

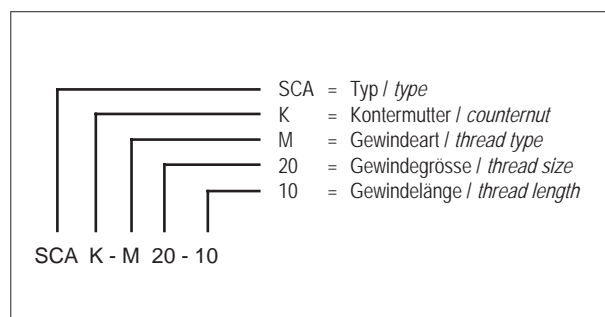
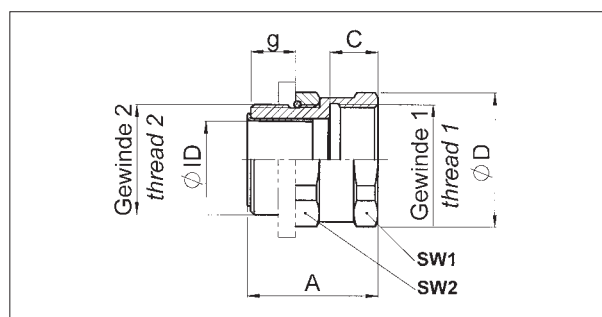

Bestell-Nr. Order No.	Gewinde 1 2 innen aussen thread 1 2 inside outside		g	∅ ID	Dimensionen in mm (nom.) dimensions in mm (nom.)					Gewicht kg/100 Stk. weight kg/100 pcs	VE Stk. PU pcs
	g	∅ ID			A	C	∅ D	SW1	SW2		
SCAK-M20-10	M20x1.5	M20x1.5	10	12.5	31.5	11.0	26.0	24	24	5.6	1
SCAK-M25-11	M25x1.5	M25x1.5	11	16.0	35.0	13.0	32.0	30	30	9.8	1
SCAK-M32-13	M32x1.5	M32x1.5	13	22.0	38.0	14.0	39.0	36	36	13.0	1
SCAK-M40-13	M40x1.5	M40x1.5	13	29.0	39.0	14.0	50.0	46	46	21.8	1
SCAK-M50-14	M50x1.5	M50x1.5	14	37.0	41.5	15.0	59.0	55	55	28.3	1
SCAK-M63-14	M63x1.5	M63x1.5	14	47.0	43.0	15.0	75.0	70	70	50.2	1

**PMA**
**Spezial-Positionsadapter, metrisch**  
*Special Spin-coupler, metric*

**NEU**  
**NEU**
PMAFIX **SCAK** Gewinde metrisch IP68

Eigenschaften	<i>Properties</i>	Einheit <i>Unit</i>	Wert <i>Value</i>	Prüfmethode <i>Test</i>	
auf Anfrage	<i>on request</i>				
Montagehinweis	<i>Installation remark</i>	Grösse <i>Size</i>	Einheit <i>Unit</i>	nach DIN <i>acc. DIN</i>	* Wert max. <i>Value max.</i>
Zum optimalen Feststellen von Winkelverschraubungen mit Hilfe von SCAK-Adapttern, sollte Gewindesicherungsmittel wie Loctite o.ä. verwendet und die aufgeführten Anzugsdrehmomente berücksichtigt werden.	<i>For the optimal fixation of elbow connectors with the help of SCAK adapters, please use adhesives as Loctite or similar for threads and consider the listed torques.</i>	M16	Nm	2	5 - 10
		M20	Nm	4	7 - 14
		M25	Nm	5	9 - 19
		M32	Nm	7	13 - 22
		M40	Nm	10	18 - 27
		M50	Nm	15	28 - 37
		M63	Nm	15	33 - 42
* maximal empfohlenes Anzugsdrehmoment <i>maximum recommended fastening torque</i>					

Die vorliegenden Daten entsprechen unseren heutigen Kenntnissen, sind jedoch ohne Verbindlichkeit. Die Prüfungen, welche diesem Datenblatt zugrunde liegen, entsprechen den heutigen Normen und Erkenntnissen. Die Abgabe erfolgt nach bestem Wissen, jedoch unter Ausschluss der Haftung bei unsachgemässer Anwendung des Produktes. Der Kunde wird damit nicht von einer Eingangskontrolle entbunden. Die Eignung des Produktes auf eine spezifische Anwendung muss vom Benutzer des PMA-Produktes selbst überprüft werden. Jegliche Produktheftung bezüglich der Systemeigenschaften erlischt, wenn das PMA-System mit Fremdprodukten kombiniert wird.

*The specified values correspond to our actual knowledge and include no liability. The tests which underlie this data sheet correspond to the present standards and actual knowledge. The values are issued without any responsibility for any unjustified application of the product. This document does not release the customer from carrying out a vendor inspection control. Users of PMA products should make their own evaluation to determine the suitability of each such product for the specific application.*

*If PMA products are used in conjunction with non PMA products, all product liability claims will be rejected.*

**PMA AG CH-8610 Uster**
**Tel. : +41 44 905 61 11**  
**Fax : +41 44 905 61 22**
**E-Mail : [verkauf@pma.ch](mailto:verkauf@pma.ch)**  
**Home Page : [www.pma.ch](http://www.pma.ch)**